

**ETR4-... A:  $U_C = 24 - 240 V \text{ ---}/\sim 50/60 \text{ Hz}$**   
**W:  $U_C = 400 V \sim 50/60 \text{ Hz}$**



**Lebensgefahr durch elektrischen Strom!**  
Nur Elektrofachkräfte und elektrotechnisch unterwiesene Personen dürfen die im Folgenden beschriebenen Arbeiten ausführen.

**Electric current! Danger to life!**

Only skilled or instructed persons may carry out the following operations.

**Tension électrique dangereuse !**

Seules les personnes qualifiées et averties doivent exécuter les travaux ci-après.

**Tensione elettrica: Pericolo di morte!**

Solo persone abilitate e qualificate possono eseguire le operazioni di seguito riportate.

**¡Corriente eléctrica! ¡Peligro de muerte!**

El trabajo a continuación descrito debe ser realizado por personas cualificadas y advertidas.

**Электрический ток! Опасно для жизни!**  
Только специалисты или проинструктированные лица могут выполнять следующие операции.

**触电危险!**  
只允许专业人员和受过专业训练的人员进行下列工作。

mm <sup>2</sup>	mm <sup>2</sup>	AWG	Nm	lb-in
1 × (0.5 – 2.5)	1 × (0.5 – 2.5)	20 – 14	0.8 – 1.2	7.0 – 10.6
2 × (0.5 – 1.5)	2 × (0.5 – 1.5)		0.8 – 1.2	

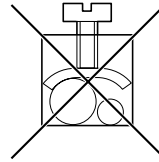

Montage  
Mounting  
Montage  
Montaggio  
Montaje  
Монтаж  
安装

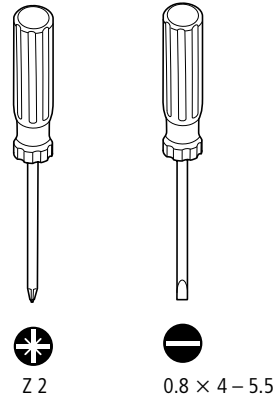
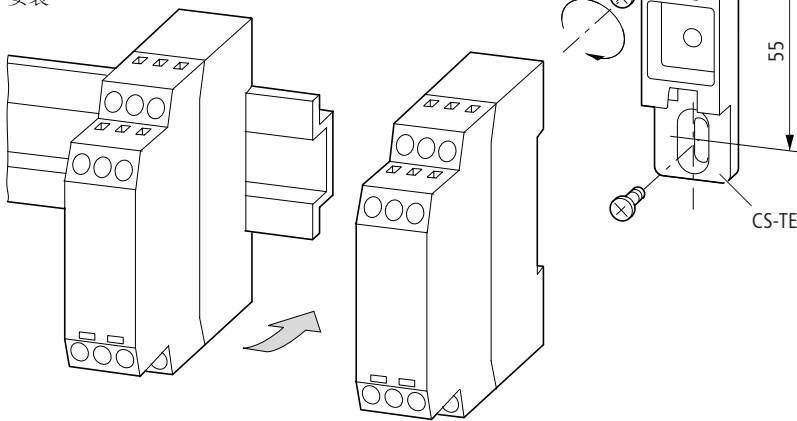

Zeitbereichseinstellung  
Range setting  
Choix de la plage de temporisation  
Impostazione campo di tempo  
Margen de ajuste  
установка временной области  
时间范围调整

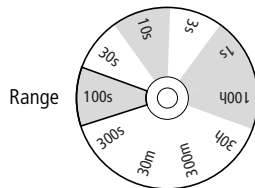

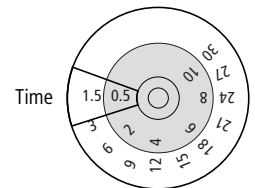

Zeit-Feineinstellung  
Time setting  
Réglage fin  
Impostazione estatta tempo  
Tiempo de ajuste  
Точная установка времени  
时间微调



Beispiel  
Example  
Exemple  
Esempio  
Ejemplo  
Пример  
举例

	Range	Time
40 h	100 h	4
3 h		3
120 s		12
80 s	100 s	8
1.8 s		18
0.2 s	1 s	2

 schwarze Zahlen  
black numbers  
numéros noirs  
numeri neri  
números negros  
черные числа  
黑色数字

 rote Zahlen  
red numbers  
numéros rouges  
numeri rossi  
números rojos  
красные числа  
红色数字

**ETR4-51...**

Stern-Dreieck-Zeitrelais  
 Star-delta timing relay  
 Relais temporisé étoile-triangle  
 Relé temporizzato stella-triangolo  
 Relé temporizador estrella-triángulo  
 Реле с выдержкой времени для переключения со звезды на треугольник  
 星形三角形时间继电器

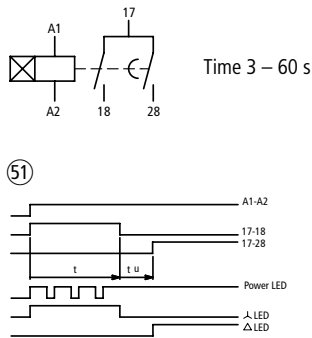

**ETR4-11...**

Zeitrelais  
 Timing relay  
 Relais temporisé  
 Relé temporizzato  
 Relé temporizador  
 Реле времени  
 定时继电器

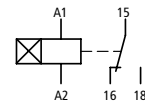

**ETR4-69**

Multifunktionsrelais  
 Multi-function relay  
 Relais multifonctions  
 Relé multifunzione  
 Relé multifunción  
 Многофункциональное реле  
 多功能继电器

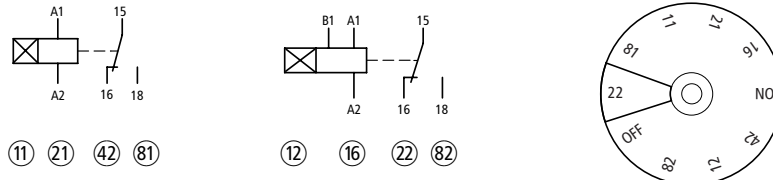

Ablaufdiagramme – Flow diagrams – Diagrammes de fonctionnement – Diagramma di sequenza – Diagrama de secuencia – диаграмма последовательности переключений – 过程表  
 Funktion – Function – Fonction – Funzione – Función – функция – 功能

**11** ansprechverzögert  
 on-delayed  
 retard à l'appel  
 ritardato all'eccitazione  
 temporización de trabajo  
 задержка срабатывания  
 接通延时

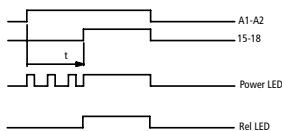

**21** einschaltwischend  
 with fleeting make contact  
 impulsion à l'appel  
 passante con ritardo all'eccitazione  
 impulso/cierre  
 импульс по переднему фронту  
 吸合时的点动触点

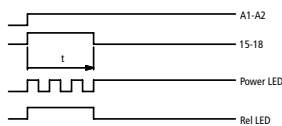

**42** blinkend  
 flashing  
 clignoteur  
 lampeggiante  
 intermitente  
 мигающий  
 脉冲闪烁

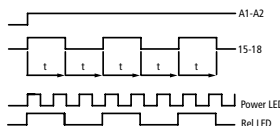

**81** impulsgebend  
 pulse generating  
 impulsion retardée à l'appel  
 ad impulsi  
 generación de un impulso fijo con temporización de trabajo  
 импульс с задержкой  
 脉冲输出

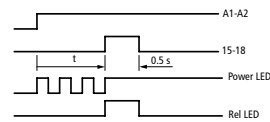

**12** rückfallverzögert  
 off-delayed  
 retard à la chute  
 ritardato alla diseccitazione  
 temporización de reposo  
 задержка отпущания  
 分断延时

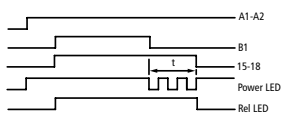

**16** ansprech- und rückfallverzögert  
 on- and off-delayed  
 retard à l'appel et à la chute  
 ritardato all'eccitazione e alla diseccitazione  
 temporización de trabajo y reposo  
 с выдержкой времени при срабатывании и при возврате  
 应答和返回延迟

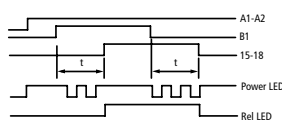

**22** ausschaltwischend  
 with fleeting break contact  
 impulsion à la chute  
 passante con ritardo alla diseccitazione  
 impulso a la apertura  
 импульс по заднему фронту  
 分断时的点动触点

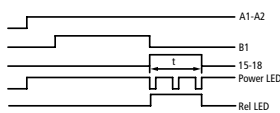

**82** impulsformend  
 pulse shaping  
 mise en forme d'une impulsion  
 formazione d'impulsi  
 generación de un impulso  
 формирование импульса  
 脉冲形成

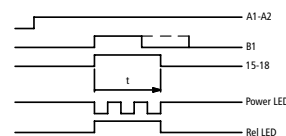

ON-OFF Funktion  
 ON-OFF function  
 Fonction MARCHÉ-ARRÊT  
 Funzione di ON-OFF  
 Función ON-OFF  
 функция ON-OFF  
 开-关功能

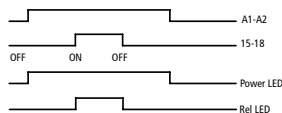

07/03 AWA2527-1485