

NZM-XDMI-DPV1

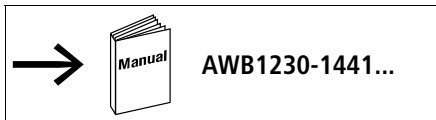
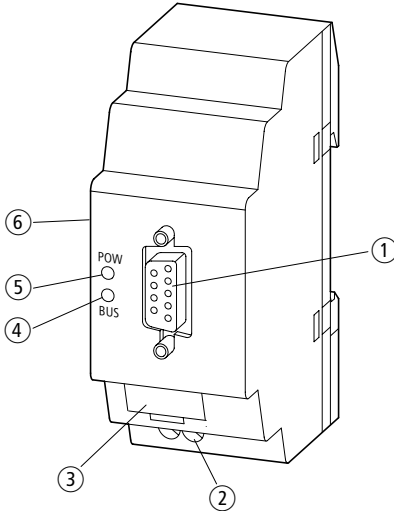

AWB1230-1441...

- ① PROFIBUS-DP-Anschluss 9-polige SUB-D-Buchse
- ② Spannungsversorgung Gerät 24 V DC
- ③ Gerätekennzeichnungsschild
- ④ BUS-Kommunikations-LED
- ⑤ POW-Betriebsanzeige-LED
- ⑥ EASY-LINK-Buchse

- ① PROFIBUS-DP connection 9-pole SUB-D socket
- ② Power supply 24 V DC
- ③ Component label
- ④ BUS communication LED
- ⑤ POW power supply LED
- ⑥ EASY-LINK socket

- ① Connexion PROFIBUS-DP, prise 9-pôles SUB-D
- ② Alimentation 24 V CC
- ③ Etiquette d'appareil
- ④ DEL communication BUS
- ⑤ DEL d'affichage d'état POW
- ⑥ Prise EASY-LINK



Lebensgefahr durch elektrischen Strom!

Nur Elektrofachkräfte und elektrotechnisch unterwiesene Personen dürfen die im Folgenden beschriebenen Arbeiten ausführen. Die Stromversorgungsgeräte sind Einbaugeräte. Beachten Sie für die Installation der Geräte die länderspezifischen Vorschriften.

Electric current! Danger to life!

Only skilled or instructed persons may carry out the following operations. The power supply units are mounting devices. The national regulations/specifications must be observed for the installation of the devices.

Tension électrique dangereuse !

Seules les personnes qualifiées et averties doivent exécuter les travaux ci-après. Les blocs d'alimentation sont des appareils faisant partie intégrante d'une installation. Veuillez respecter les normes de mise en œuvre spécifiques aux différents pays.

Tensione elettrica: Pericolo di morte!

Solo persone abilitate e qualificate possono eseguire le operazioni di seguito riportate. Gli alimentatori sono unità per montaggio interno. Per l'installazione degli apparecchi è necessario rispettare le normative specifiche di ciascun paese.

¡Corriente eléctrica! ¡Peligro de muerte!

El trabajo a continuación descrito debe ser realizado por personas cualificadas y advertidas. Las fuentes de alimentación son aparatos de montaje. Para la instalación de los aparatos han de tenerse en cuenta las normativas/especificaciones a nivel local.

- ① Collegamento PROFIBUS-DP connettore a 9 poli SUB-D
- ② Alimentazione 24 V DC
- ③ Targhetta apparecchio
- ④ LED comunicazione BUS
- ⑤ LED indicazione funzionamento POW
- ⑥ Connettore EASY-LINK

- ① Connexion PROFIBUS-DP hembra de 9 polos Sub-D
- ② Alimentación de tensión aparato 24 V DC
- ③ Indicador aparato
- ④ LED comunicación BUS
- ⑤ LED indicación de funcionamiento POW
- ⑥ Hembra EASY-LINK

**Standardanschluss – Standard connection – Raccordement standard –
Collegamento standard – Conexión estándar**

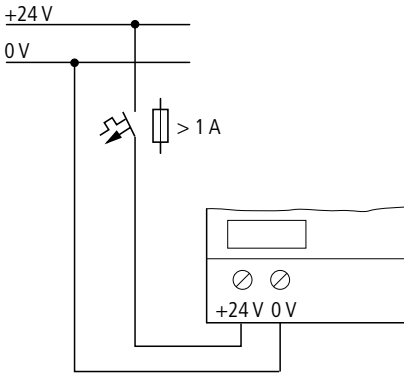

**Zentrale Erweiterung – Central expansion – Extension centralisée –
Espansione locale – Ampliación centralizada**

Anschluss – Connection – Raccordement – Collegamento – Conexión

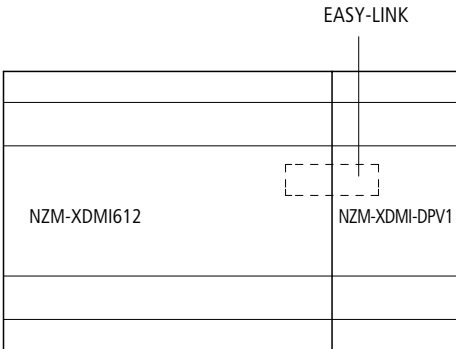

01/04_AWA1230-2123

Einbau **1** + **2**, Ausbau **3** + **4**

Fitting **1** + **2**, removing **3** + **4**

Montage **1** + **2**, démontage **3** + **4**

Montaggio **1** + **2**, smontaggio **3** + **4**

Montaje **1** + **2**, desmontaje **3** + **4**



Geräte müssen spannungsfrei sein!

Devices must be de-energized!

Assurer la mise hors tension des appareils !

Gli apparecchi non devono essere alimentati!

¡Los aparatos deben encontrarse libres de tensión!

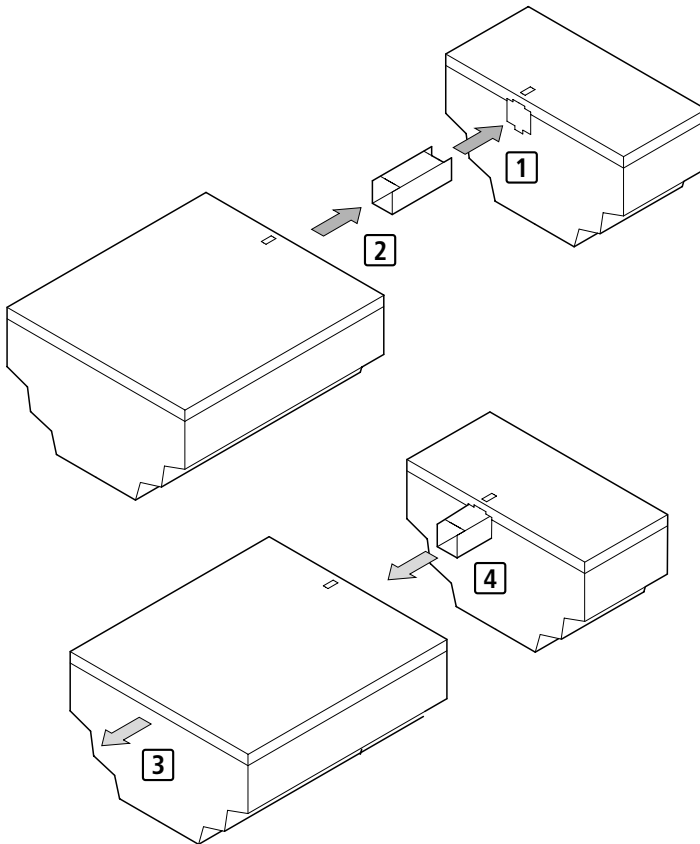

01/04 AWA1230-2123

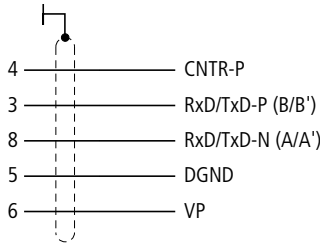
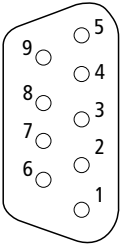

DP-Abschlusswiderstand – DP terminating resistor – Résistance de terminaison DP – Resistenza di terminazione per PROFIBUS-DP – Resistencia de terminal DP

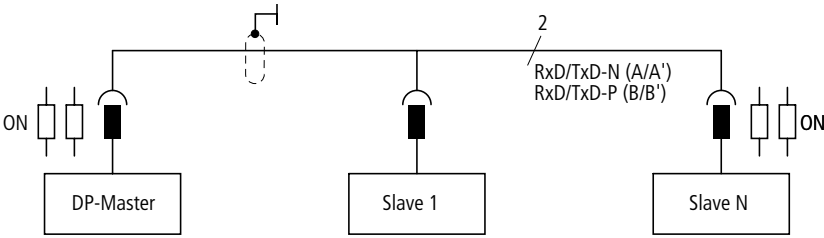

Schirmerdung – Earthing the screen – Mise à la terre du blindage – Collegamento alla terra dello schermo – Conexión a tierra de pantalla

① für Hutschiene – for top-hat rail – pour profilé-support – per guida – para guía simétrica

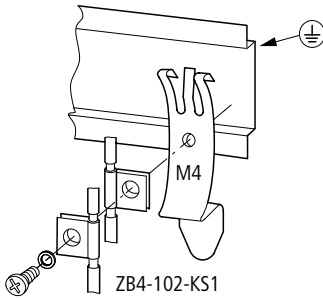

② für Montageplatte – for mounting plate – pour plaque de montage – per piastra di montaggio – para placa de montaje

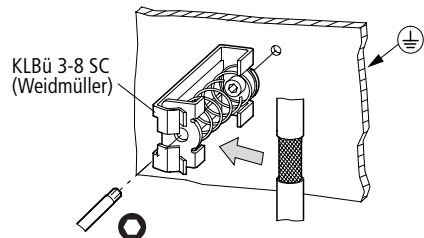
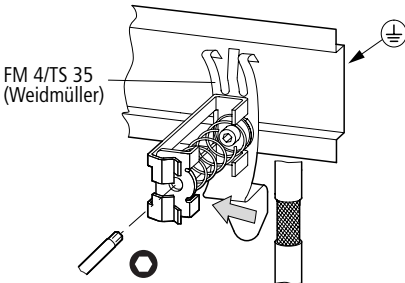
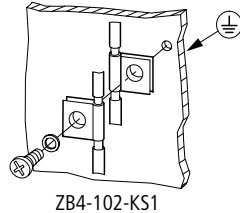

01/04-AWA1230-2123

Adressierung – Addressing – Adressage – Indirizzamento – Direccionamiento

Erstinbetriebnahme – Initial commissioning – Première mise en service – Prima messa in servizio – Primera puesta en servicio

1

NZM-XDMI612, NZM-XDMI-DPV1 mit Spannung versorgen.
Entfernen sie den DP-Stecker oder brechen Sie den Datenaustausch mit dem Master ab.

Apply voltage to NZM-XDMI612, NZM-XDMI-DPV1.
Remove DP connector or interrupt data exchange with master.

Mise sous tension de NZM-XDMI612, NZM-XDMI-DPV1.
Retirer le connecteur DP ou arrêter l'échange de données avec le maître.

Alimentare NZM-XDMI612, NZM-XDMI-DPV1.
Rimuovere collegamento DP o interrompere scambio dati con il master.

Alimentar con tensión NZM-XDMI612, NZM-XDMI-DPV1.
Quitar conector de DP o interrumpir intercambio de datos con master.

2

```
DP-DEVICE  
ADDRESS  
INPUT: 126
```

→ PROFIBUS-DP-Adresse 002 ... 126
PROFIBUS-DP address 002 ... 126
Adressage PROFIBUS-DP 002 ... 126
Indirizzo PROFIBUS-DP 002 ... 126
Dirección PROFIBUS-DP 002 ... 126

01/04 AWA1230-2123

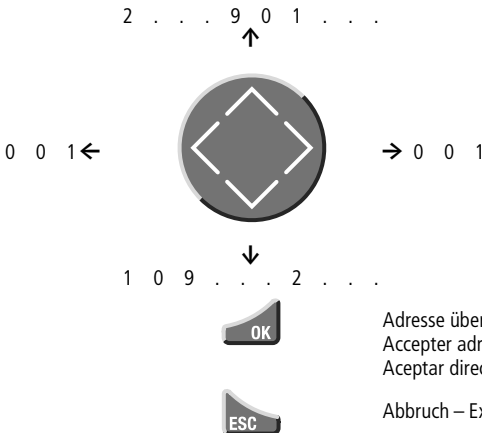

Adresse übernehmen – Accept address –
Accepter adressage – Accettare indirizzo –
Aceptar dirección

Abbruch – Exit – Quitter le menu – Cancellà – Interrupción

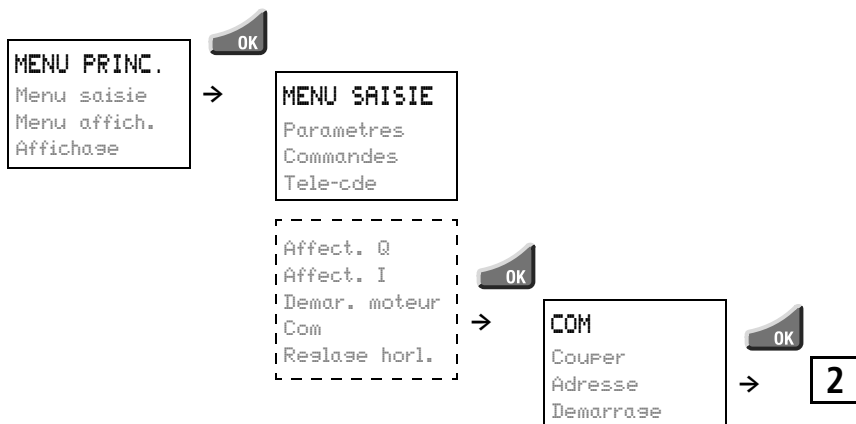
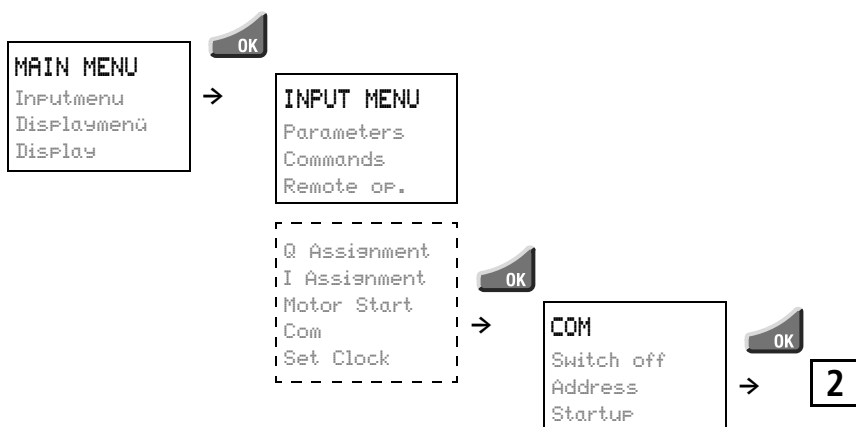
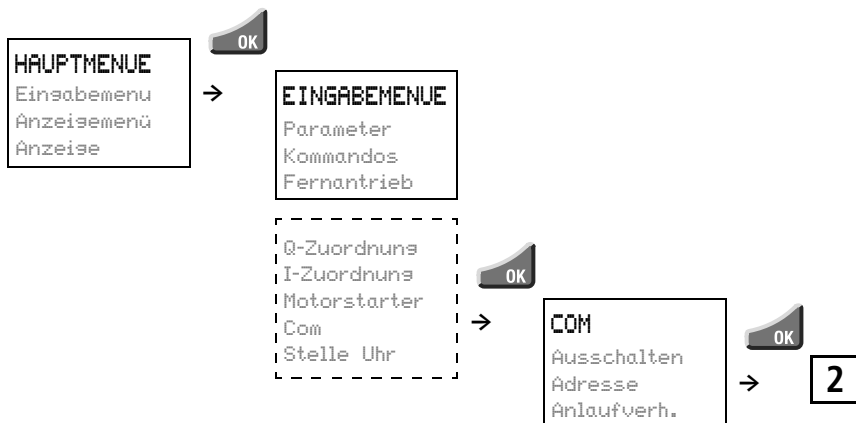

01/04 AWA1230-2123

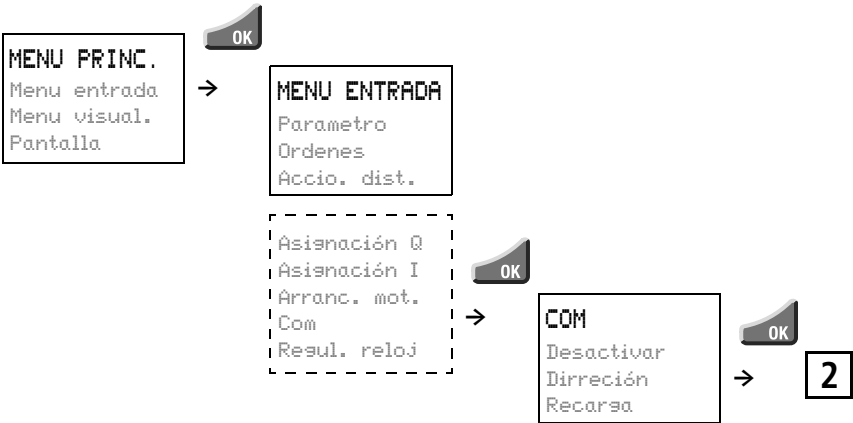
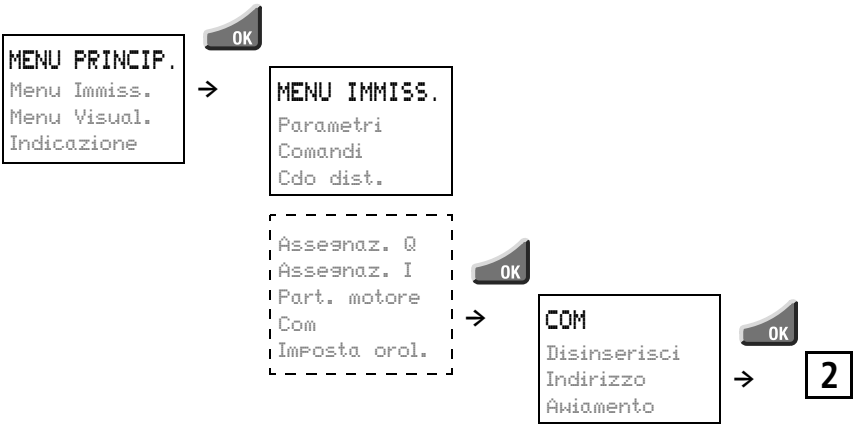

POW-LED – POW LED – DEL POW – LED POW

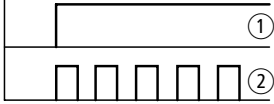

- ① Spannungsversorgung vorhanden, keine Kommunikation mit NZM-XDMI612
- ② Spannungsversorgung vorhanden und Kommunikation mit dem NZM-XDMI612 in Ordnung

- ① Alimentazione OK, nessuna comunicazione con NZM-XDMI612
- ② Alimentazione OK e comunicazione con NZM-XDMI612 attiva

- ① Power On, but no communication with NZM-XDMI612
- ② Power On, and communication with NZM-XDMI612 OK

- ① Existe alimentación de tensión, ninguna comunicación con NZM-XDMI612
- ② Existe alimentación de tensión y la comunicación con NZM-XDMI612 funciona correctamente

- ① Présence de tension et aucune communication avec NZM-XDMI612
- ② Présence de tension et la communication avec NZM-XDMI612 fonctionne.

BUS-LED – BUS LED – DEL BUS – LED BUS

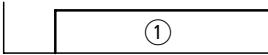

- ① PROFIBUS-DP-Kommunikation vorhanden
- ① PROFIBUS-DP communication active
- ① Communication PROFIBUS-DP active
- ① Comunicazione PROFIBUS-DP attiva
- ① Comunicación PROFIBUS-DP activa

Abmessungen – Dimensions – Dimensioni – Dimensiones [mm]

